



camomille

Slow made memories

GUÍA DE PUNTOS



Puntadas cortas

La puntada corta es un punto básico que se utiliza para crear puntadas rectas y cortas. Es ideal para añadir detalles en forma de línea recta.

1) Desde el reverso de la tela, inserta la aguja hacia el frente en el punto de inicio de tu línea de bordado (Punto A).

2) Inserta la aguja hacia el reverso de la tela en el segundo punto de tu línea de bordado (Punto B), creando tu primera puntada.

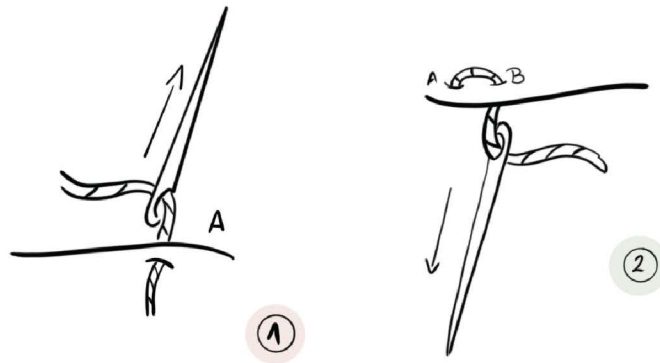

Puntada larga y corta

La puntada larga y corta es una técnica utilizada para crear degradados y transiciones suaves entre colores, dándole un aspecto realista y detallado a tus diseños. Es perfecto para rellenar figuras como animales o personas. También es ideal para rellenar superficies grandes.

1) Desde el reverso de la tela, inserta la aguja hacia el frente en el borde de la forma (Punto A).

2) Inserta la aguja hacia el reverso de la tela en el punto opuesto del borde interno de la forma (Punto B). Esta será una puntada larga.

3) Para la siguiente puntada, inserta la aguja hacia el frente en un punto cercano a Punto A, pero ligeramente desplazado (Punto C).

4) Inserta la aguja hacia el reverso en un punto cercano a Punto B, pero ligeramente desplazado (Punto D). Esta será una puntada corta.

5) Continúa alternando entre puntadas largas y cortas, asegurándote de que las puntadas largas y cortas se mezclen de manera natural. La longitud de las puntadas debe variar ligeramente para evitar líneas rígidas y crear una transición suave.

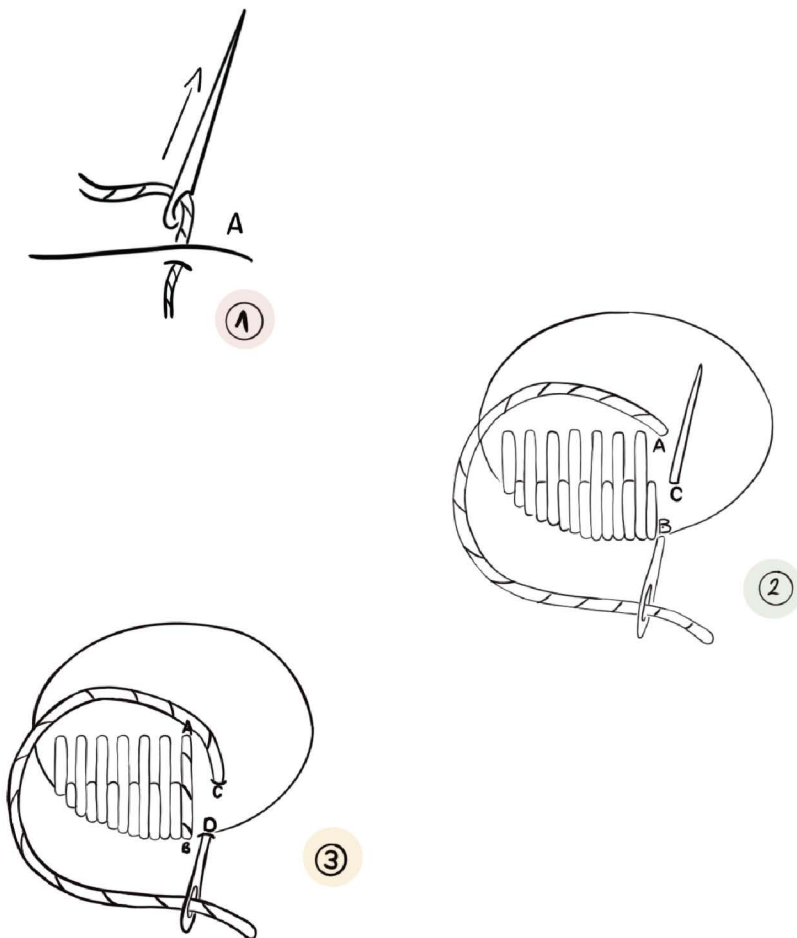

Punto atrás

El punto atrás se utiliza para crear líneas continuas, ideal para repasar formas y figuras o escribir palabras o letras.

- 1) Desde el reverso de la tela, inserta la aguja hacia el frente en el punto de inicio de tu línea de bordado (Punto A).
- 2) Inserta la aguja hacia el reverso de la tela en el segundo punto de tu línea de bordado (Punto B), creando tu primera puntada recta.
- 3) Deja un espacio, que debe estar a una distancia igual a la primera puntada. Desde el reverso de la tela, inserta la aguja hacia el frente en el tercer punto de tu línea de bordado (Punto C). Inserta la aguja de nuevo en el segundo punto (Punto B), hacia el reverso de la tela. Esto completará tu primera puntada atrás.
- 4) Repite el proceso: inserta la aguja hacia el frente en el cuarto punto (Punto D) y luego inserta la aguja hacia el reverso en el tercer punto (Punto C).

Como ves las puntadas siempre van hacia atrás, es por ello que este punto se llama punto atrás.

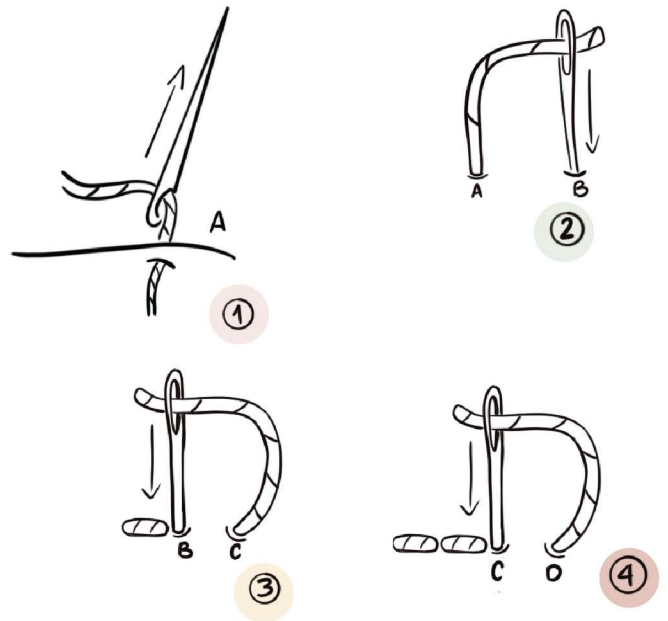

Punto partido

La puntada larga y corta es una técnica utilizada para crear degradados y transiciones suaves entre colores, dándole un aspecto realista y detallado a tus diseños. Es perfecto para rellenar figuras como animales o personas. También es ideal para rellenar superficies grandes.

- 1) Desde el reverso de la tela, inserta la aguja hacia el frente en el borde de la forma (Punto A).
- 2) Inserta la aguja hacia el reverso de la tela en el punto opuesto del borde interno de la forma (Punto B). Esta será una puntada larga.
- 3) Para la siguiente puntada, inserta la aguja hacia el frente en un punto cercano a Punto A, pero ligeramente desplazado (Punto C).
- 4) Inserta la aguja hacia el reverso en un punto cercano a Punto B, pero ligeramente desplazado (Punto D). Esta será una puntada corta.
- 5) Continúa alternando entre puntadas largas y cortas, asegurándote de que las puntadas largas y cortas se mezclen de manera natural. La longitud de las puntadas debe variar ligeramente para evitar líneas rígidas y crear una transición suave.

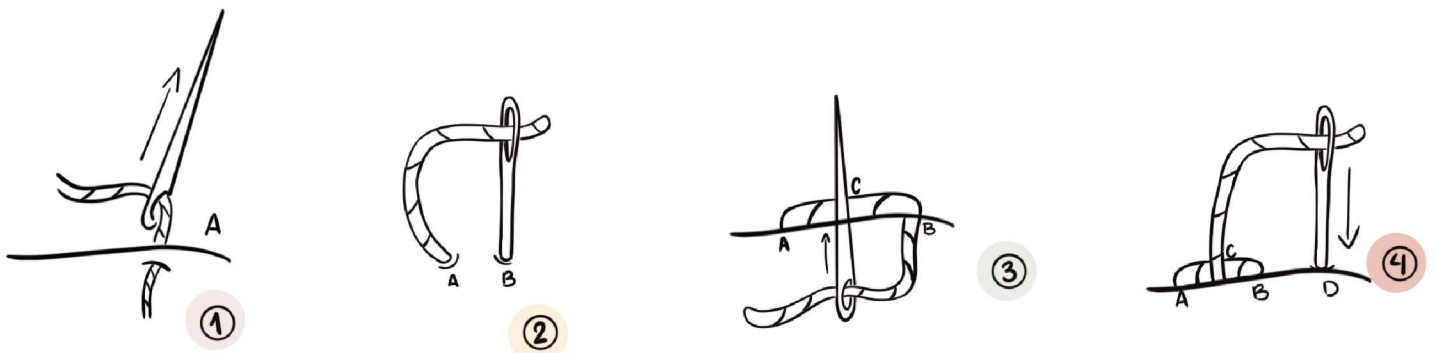

Punto tallo

El punto tallo también se utiliza para crear líneas continuas. Es ideal para bordar tallos de flores, y otros elementos que requieran un efecto de línea continua, sin el corte que tiene, por ejemplo, el punto atrás.

1) Desde el reverso de la tela, inserta la aguja hacia el frente en el punto de inicio de tu línea de bordado (Punto A).

2) Inserta la aguja hacia el reverso de la tela en el segundo punto de tu línea de bordado (Punto B), pero sin estirar del todo del hilo, dejando un pedazo colgando.

3) Desde el reverso de la tela, inserta la aguja hacia el frente en un punto cercano a la mitad de la primera puntada (Punto C) y ahora si estira por completo creando así tu primera puntada.

4) Inserta la aguja hacia el reverso de la tela en el siguiente punto a lo largo de la línea de bordado (Punto D), pero sin estirar del todo del hilo y de nuevo deja un pedazo colgando. Asegúrate de que esta puntada tenga la misma longitud que la primera.

5) Inserta la aguja hacia el frente en el punto B y estira del hilo. Clava la aguja de nuevo a lo largo de la línea de bordado (Punto E) y continúa este proceso, hacia adelante y hacia atrás, y siempre insertando la aguja en el punto anterior antes de estirar e hilo por completo.

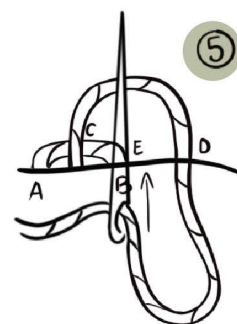
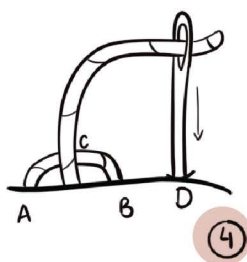
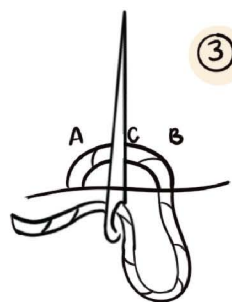
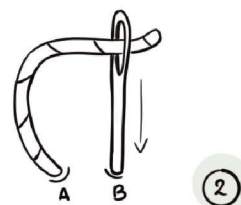
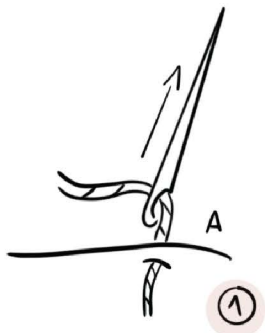

Punto cadena

El punto cadena es una puntada decorativa muy versátil que se utiliza para crear líneas y bordes con una textura similar a una cadena. Es ideal para contornos, detalles decorativos y rellenos.

1) Desde el reverso de la tela, inserta la aguja hacia el frente en el punto de inicio de tu línea de bordado (Punto A)

2) Inserta la aguja nuevamente en el mismo punto de salida (Punto A). Estira del hilo pero no por completo, dejando un pedazo colgando con forma de lazo.

3) Saca la aguja a una pequeña distancia (Punto B) a lo largo de la línea que estás bordando. Mantén la aguja siempre dentro del lazo.

4) Tira del hilo hasta que el lazo se cierre y forme una cadena alrededor del Punto B.

5) Inserta la aguja nuevamente en el punto de salida del lazo (Punto B). Estira del hilo pero no por completo, dejando un pedazo colgando con forma de lazo.

6) Sácala a una distancia similar a la primera puntada (Punto C). Mantén la aguja siempre dentro del lazo. Tira del hilo hasta que el lazo se cierre y forme una cadena alrededor del Punto C.

7) Repite el proceso y continúa de esta manera, creando una serie de cadenas a lo largo de la línea de bordado.

8) Una vez que hayas alcanzado el final de tu línea o diseño, cierra la última cadena insertando la aguja fuera del lazo y fijándola en la tela para asegurar el hilo.

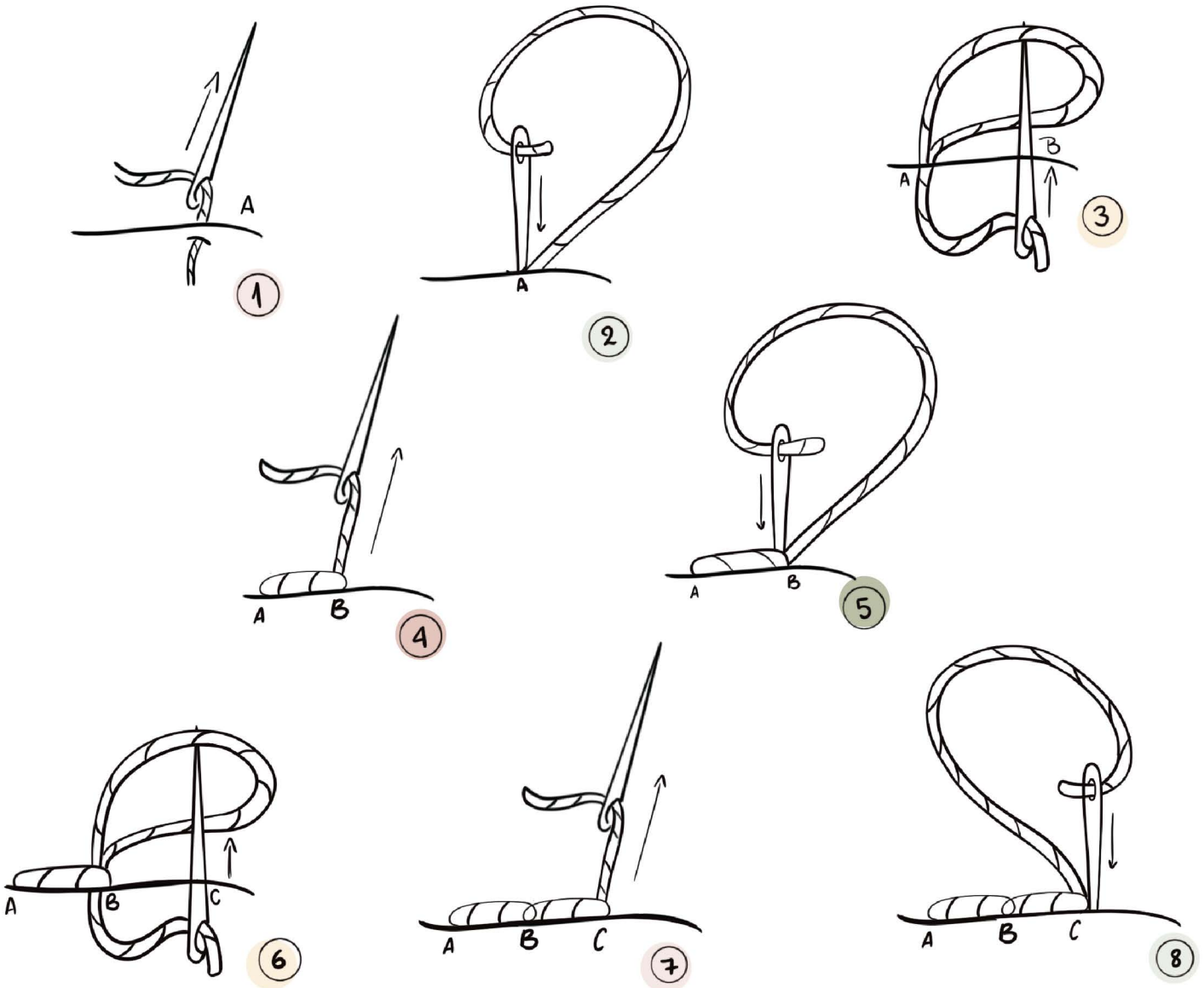

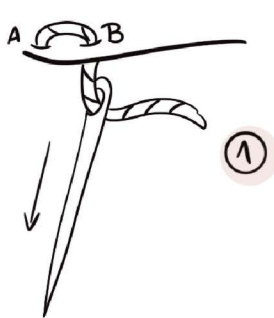

1

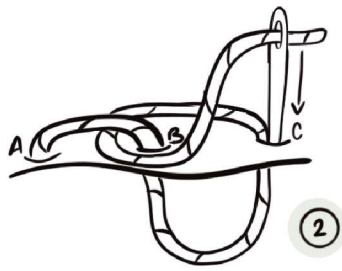

2

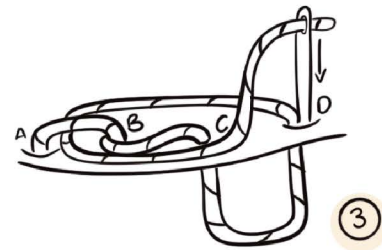

3

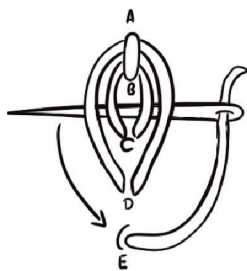

4

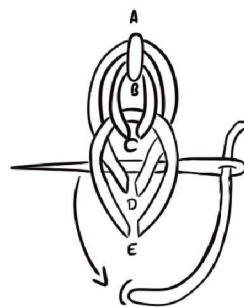

5

Punto cadena gruesa

El punto de cadena gruesa es una variación del punto de cadena que se utiliza para crear líneas más gruesas. Es ideal para bordes, contornos y detalles decorativos que requieren una textura más gruesa.

1) Crea una puntada corta. Siento el Punto A y B los puntos de inicio y final de la puntada.

2) Deja un espacio, que debe estar a una distancia igual a la primera puntada. Desde el reverso de la tela, inserta la aguja hacia el frente en el tercer punto de tu línea de bordado (Punto C). Sin clavar la aguja en la tela, deslízala bajo la puntada inicial y clávala de nuevo en el punto de salida (Punto C) hacia el reverso de la tela, creando una primera cadena.

3) Deja un espacio para crear una nueva cadena. Desde el reverso de la tela, inserta la aguja hacia el frente en el punto de inicio de tu nueva cadena (Punto D) y sin clavar la aguja en la tela, deslízala bajo la puntada inicial (exactamente lo mismo que el paso anterior). Clava la aguja de nuevo en el punto de salida (Punto D) hacia el reverso de la tela, creando así una segunda cadena. desliza la aguja bajo la segunda cadena. Para la quinta, bajo la tercera y así sucesivamente.

4) Para la siguiente cadena, deja un espacio y desde el reverso de la tela inserta la aguja hacia el frente en el inicio de tu nueva cadena (Punto E). Sin clavar la aguja en la tela, deslízala bajo la primera cadena y clávala de nuevo en el punto de salida (Punto E) hacia el reverso de la tela, creando así una tercera cadena.

5) Para la cuarta cadena, repite el mismo proceso y desliza la aguja bajo la segunda cadena. Para la quinta, bajo la tercera y así sucesivamente.



Nudo francés

El nudo francés es una puntada decorativa que se utiliza para añadir pequeños detalles tridimensionales, como centros de flores, ojos, o simplemente para crear textura en un diseño.

- 1) Desde el reverso de la tela, inserta la aguja hacia el frente en el punto donde deseas crear el nudo (Punto A).
- 2) Sostén la aguja en la parte frontal de la tela, cerca de la salida del hilo.
- 3) Usa la otra mano para envolver el hilo alrededor de la punta de la aguja de 1 a 3 veces, dependiendo de qué tan grande o ajustado quieras que sea el nudo. Más vueltas resultarán en un nudo más grande.
- 4) Después de envolver el hilo, mantén el hilo tenso y vuelve a insertar la aguja en la tela cerca del punto de salida inicial (Punto A), pero no exactamente en el mismo lugar para evitar que el nudo se deshaga. Sácala hacia el reverso de la tela.
- 5) Mientras sostienes el hilo con una mano para mantener la tensión, tira de la aguja y el hilo hacia el reverso de la tela, permitiendo que el hilo enrollado forme un nudo en la superficie de la tela.

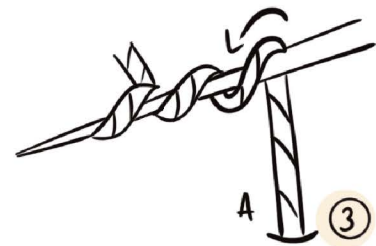
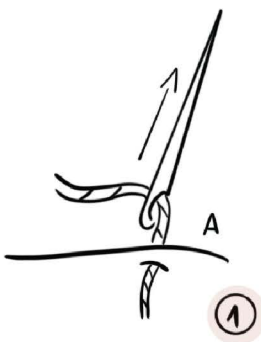

Punto margarita

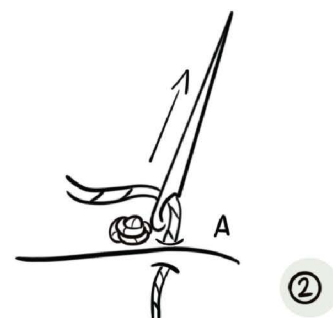
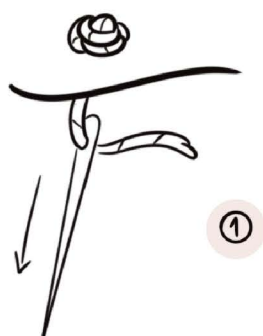

El punto margarita se utiliza principalmente para crear pétalos de flores, hojas y otros elementos decorativos con forma de lazo.

1) Para el centro de la flor crea un nudo francés.

2) Desde el reverso de la tela, inserta la aguja hacia el frente en el punto de inicio de la puntada (Punto A) pegada al nudo francés.

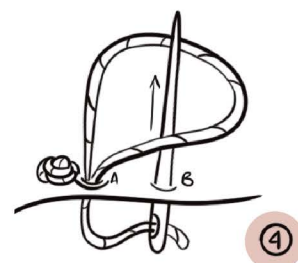
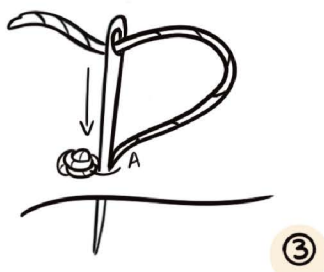

3) Inserta la aguja nuevamente en el mismo punto de salida (Punto A), pero no tires completamente del hilo hacia el reverso. Deja un lazo en la superficie de la tela.

4) Saca la aguja hacia el frente en el punto donde deseas que sea la punta del pétalo (Punto B). Mantén la aguja siempre dentro del lazo. Este punto debe estar alineado con el centro del diseño, a la distancia deseada para la longitud del pétalo o la hoja.

5) Tira suavemente del hilo hasta que el lazo quede ajustado, pero no apretado.

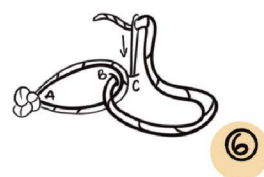
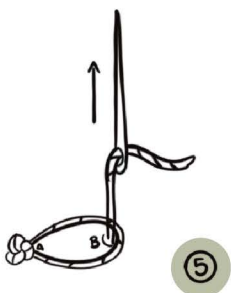

6) Inserta la aguja justo fuera del lazo en Punto C, y sácala al reverso de la tela, asegurando así el lazo en su lugar.

7) Para crear más pétalos, repite el proceso desde el centro, tocando el nudo francés y crea tantos lazos como pétalos necesites.

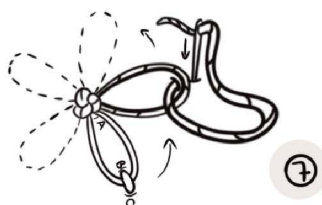

Punto rococó

El punto rococó se utiliza para crear detalles en relieve y con textura. Es ideal para bordar flores.

1) Desde el reverso de la tela, inserta la aguja hacia el frente en el punto de inicio de la puntada (Punto A).

2) Inserta la aguja nuevamente en la tela en el punto donde deseas que termine la puntada (Punto B), pero no tires de ella completamente, deja que la aguja quede atravesada en la tela, saliendo por el punto A.

3) Mantén la aguja en la posición antes de tirar completamente del hilo. Con la otra mano, enrosca el hilo alrededor de la aguja varias veces. El número de vueltas dependerá de la longitud deseada y el grosor que quieras para el punto rococó. Por lo general, yo siempre hago de 5 a 10 vueltas.

4) Con cuidado, tira de la aguja, mientras mantienes las vueltas del hilo en su lugar. Asegúrate de tirar lentamente para que las vueltas se mantengan juntas y formen una espiral compacta sobre la tela.

5) Inserta la aguja hacia el reverso de la tela justo al lado del punto (Punto B) para asegurar el punto rococó en su lugar.

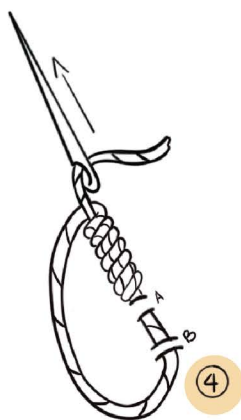
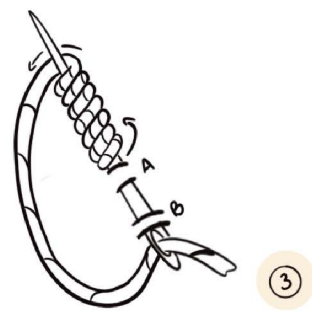
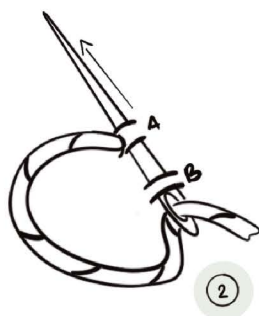
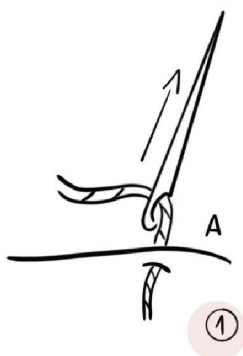

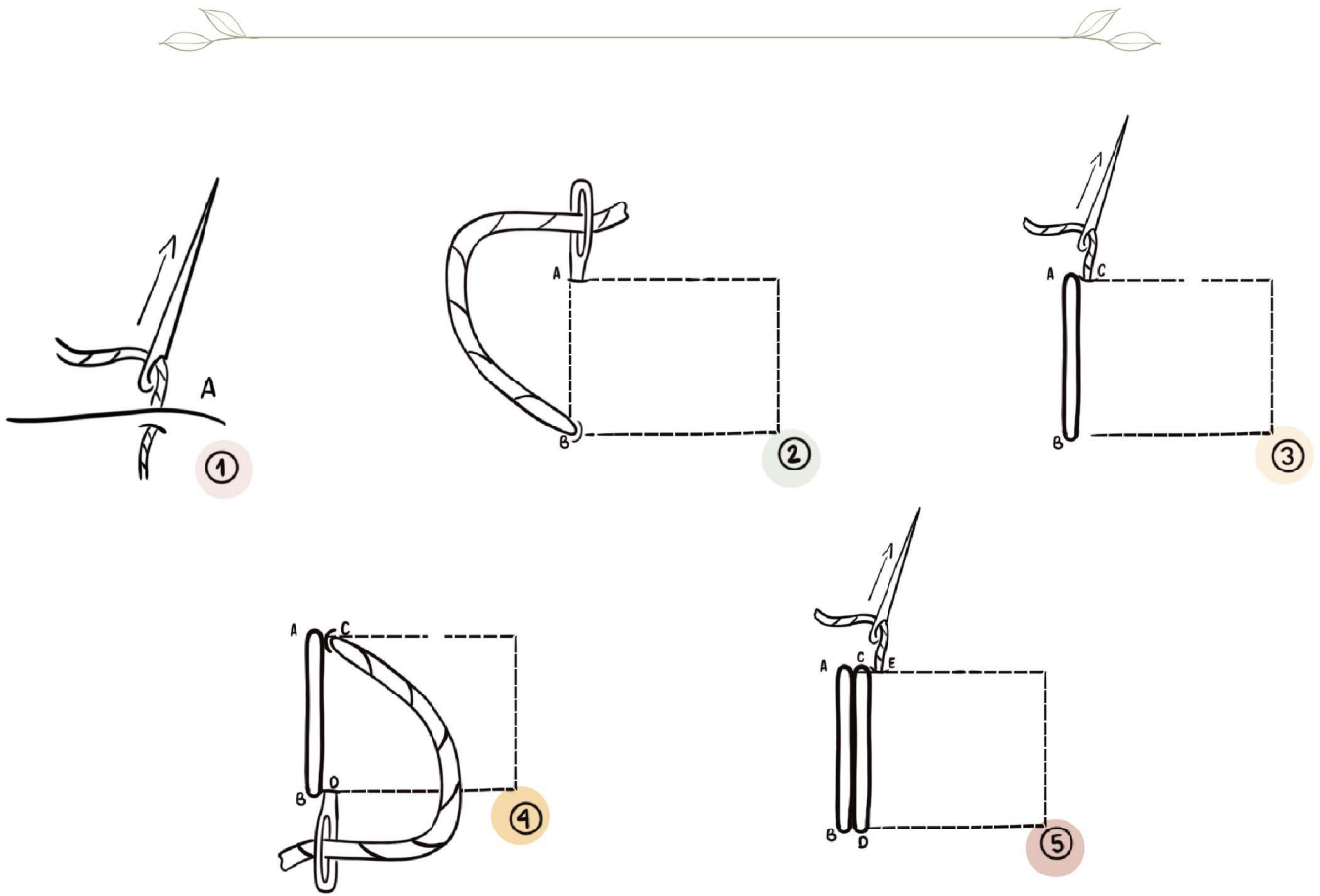

Punto relleno

El punto de relleno se utiliza para rellenar áreas grandes o pequeñas en un diseño creando una superficie lisa y brillante. Es ideal para bordar pétalos de flores, hojas, y otras formas que requieran una cobertura completa de la tela.

1) Desde el reverso de la tela, inserta la aguja hacia el frente en un extremo del contorno de la forma (Punto A).

2) Inserta la aguja hacia el reverso de la tela en el punto opuesto al punto de salida, cruzando sobre el área que vas a rellenar (Punto B). La puntada debe ser recta y cubrir completamente la distancia entre ambos puntos del contorno.

3) Inserta la aguja hacia el frente en un punto cercano al punto inicial (Punto C), lo más cerca posible al lado de la primera puntada, pero sin superponerla.

4) Inserta la aguja hacia el reverso en el punto opuesto correspondiente (Punto D), creando una segunda puntada paralela a la primera.

5) Repite este proceso, haciendo puntadas paralelas una al lado de la otra, asegurándote de que no quede espacio entre ellas. Continúa hasta que toda el área esté completamente cubierta.

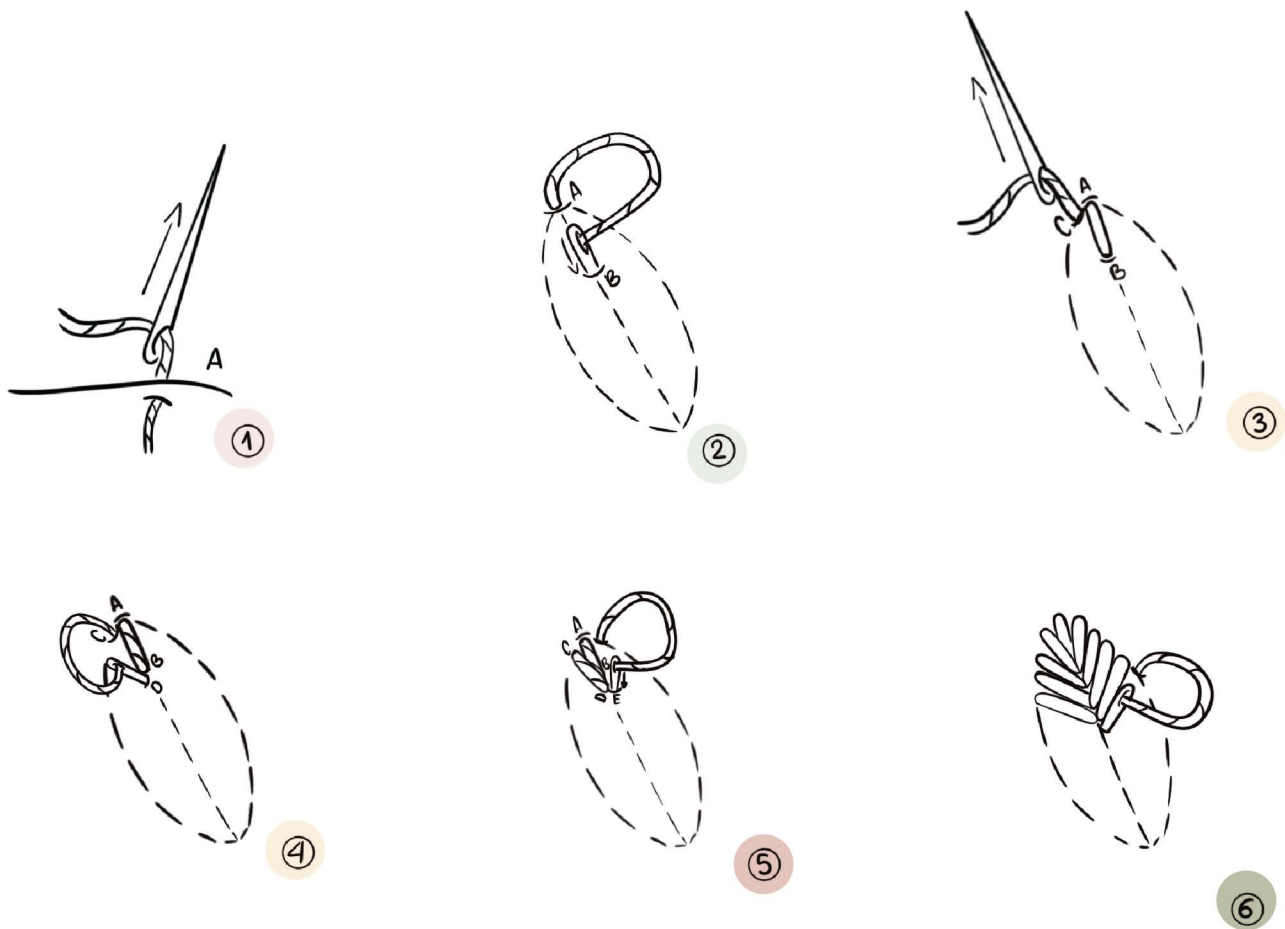

Punto de hoja de espina de pescado

El punto de hoja se utiliza principalmente para bordar hojas. Su nombre proviene del patrón que se asemeja a una espina de pescado, con puntadas que se cruzan en el centro.

1) Desde el reverso de la tela, inserta la aguja hacia el frente en la punta de la hoja, justo en el punto donde comienza la línea central (Punto A). Crea una primera puntada corta en la sobre la línea central.

2) Inserta la aguja hacia el reverso de la tela sobre la línea central (Punto B). Como referencia, clava la aguja en el punto en que la hoja empieza a ensancharse.

3) Saca la aguja nuevamente hacia el frente desde la punta, pero esta vez a la izquierda y ligeramente más abajo que el punto de salida inicial (Punto C)

4) Inserta la aguja en la tela un poco más abajo en la línea central (Punto D)

5) Saca la aguja hacia el frente a la derecha de la línea central (Punto E), ligeramente más abajo y clávala de nuevo en la línea central, por debajo de la puntada anterior.

6) Continúa haciendo puntadas alternadas en cada lado de la hoja, cruzando la línea central cada vez y siguiendo el contorno de la hoja.

7) Cuando llegues a la base de la hoja, crea puntadas de relleno para cubrir el resto de la hoja. Realiza estas puntadas una al lado de la otra, primero en un lado y luego en el otro.



Punto de tela de araña acanalada

El punto de tela de araña acanalada es una puntada decorativa que se utiliza para crear formas tridimensionales o texturas.

- 1) Crea puntadas cortas verticales. Tantas como necesites.
- 2) Desde el reverso de la tela, inserta la aguja hacia el frente, tocando la base de la primera línea vertical.
- 3) Sin insertar la aguja en la tela, pásala sobre la primera puntada vertical y por debajo de la segunda puntada vertical. Asegúrate que el hilo quede pegado a la base de las puntadas.
- 4) Pasa la aguja bajo la segunda y tercera puntadas verticales.
- 5) Y de nuevo pásala bajo la tercera y cuarta puntadas verticales.
- 6) Repite este proceso siempre deslizando la aguja bajo la puntada actual y la siguiente.
- 7) Cuando acabes una fila realiza el mismo procedimiento al revés.

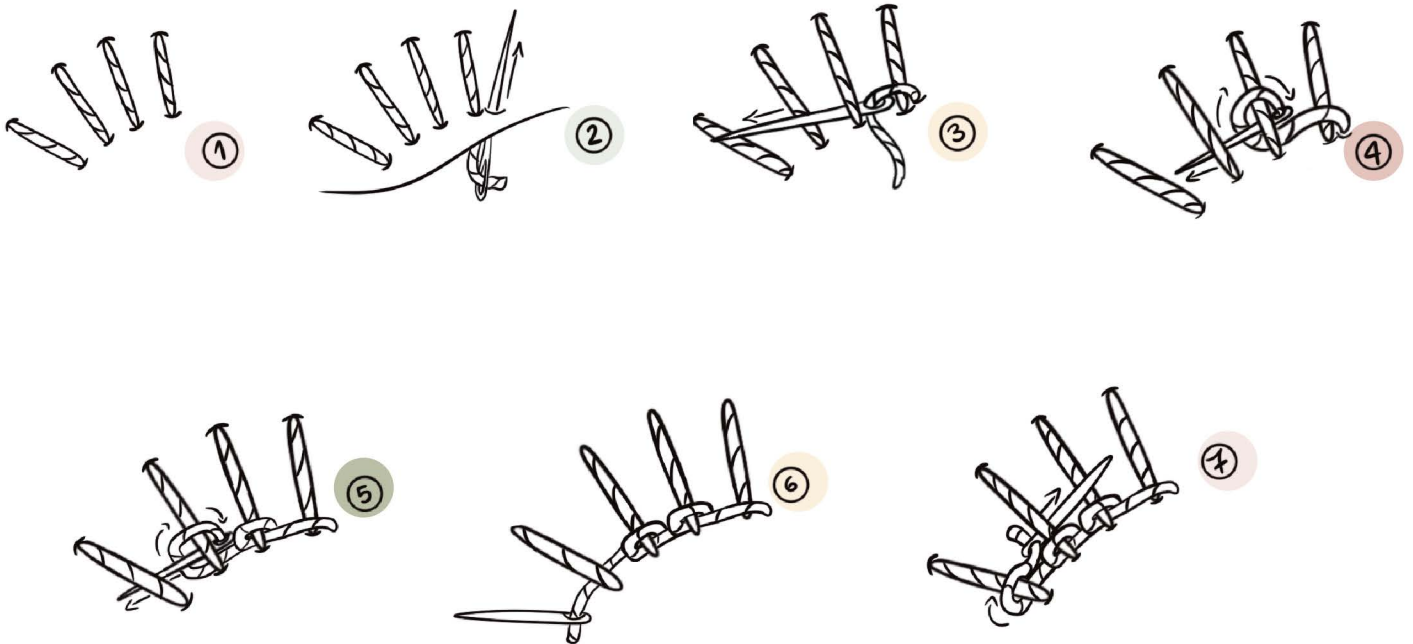

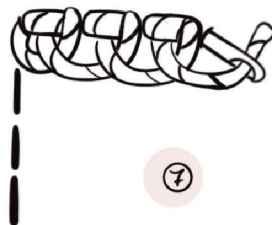
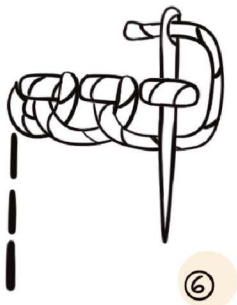
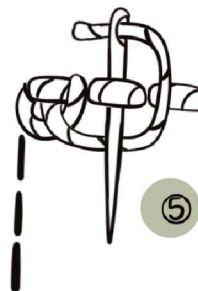
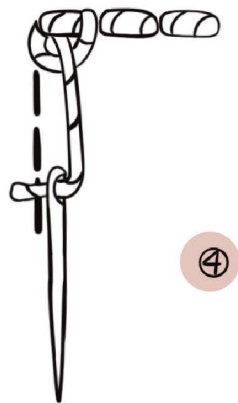
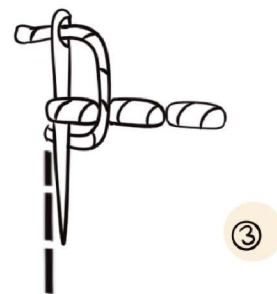
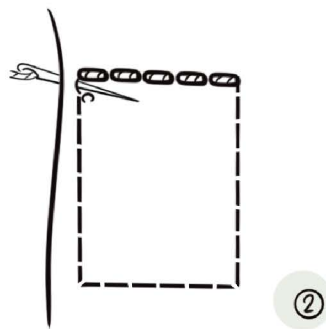
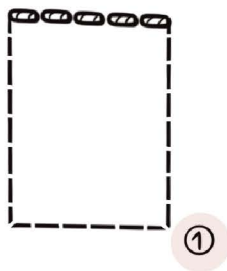

Punto Ceilán

El punto Ceilán es una puntada decorativa perfecta para añadir texturas que imitan las prendas tejidas de punto o lana.

1) Utiliza el punto atrás como base. Delinea con pequeñas puntadas la forma que quieres rellenar.

2) Saca la aguja hacia el frente un poco más adelante en la línea, cerca de la base de la primera puntada (Punto C).

3) Ahora, pasa la aguja debajo de la puntada base (sin atravesar la tela), pero sobre el hilo que está saliendo del Punto C. Esto creará un lazo alrededor de la puntada base.

4) Repite el proceso: pasa la aguja sobre la siguiente puntada y asegúrate que el hilo queda dentro del lazo que se forma.

5) Cuando acabes una fila clava la aguja en la tela para fijar el lazo. Y empieza de nuevo repitiendo el mismo proceso.

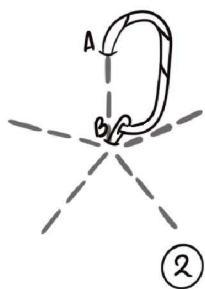
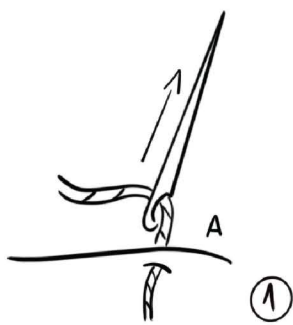

Punto de rosa

El punto de rosa añade un toque tridimensional y natural y perfecto para representar rosas.

1) Comienza en el centro del círculo (Punto A) y saca la aguja hacia el frente.

2) Inserta la aguja en uno de los puntos marcados en el borde del círculo (Punto B) para crear la primera línea radial.

3) Repite este paso con los otros puntos marcados, asegurándote de que todas las líneas radiales se crucen en el centro del círculo. Estas líneas serán la base sobre la que se tejerá el punto de rosa.

4) Saca la aguja cerca del centro del círculo, justo al lado de una de las líneas.

5) Comienza a tejer el hilo sobre y bajo cada línea radial de forma alternada, moviéndote en espiral alrededor del centro. No atraveses la tela con la aguja, solo pasa el hilo sobre y bajo las líneas radiales.

6) A medida que avanzas, el hilo comenzará a formar una espiral alrededor del centro, creando un efecto de pétalos superpuestos.

7) Continúa tejiendo en espiral hacia afuera hasta que hayas llenado el círculo y alcanzado el borde.

8) Una vez que hayas completado la espiral y la rosa esté formada, inserta la aguja hacia el reverso de la tela para asegurar el hilo.

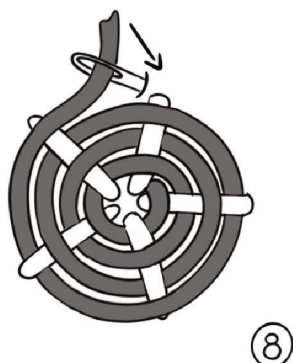
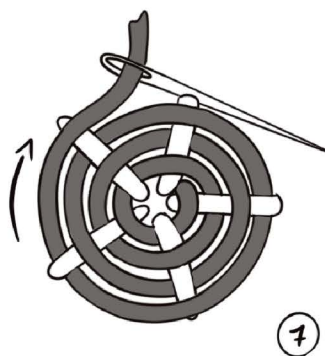
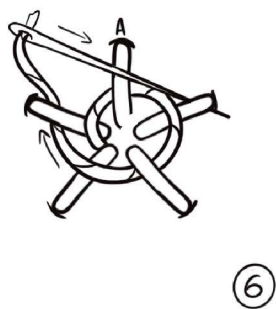
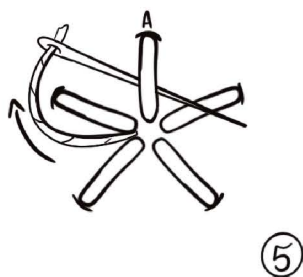
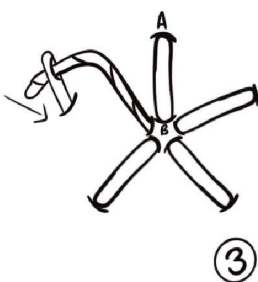
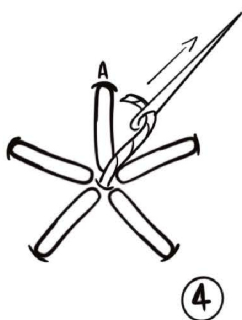

Punto adelante

El punto adelante se utiliza para crear líneas discontinuas simples. Lo utilizaremos para acabar la parte trasera del bastidor.

- 1) Desde el reverso de la tela, inserta la aguja hacia el frente en el punto de inicio de tu línea de bordado (Punto A).
- 2) Inserta la aguja hacia el reverso de la tela en el siguiente punto a lo largo de la línea que estás bordando (Punto B). Esto crea una pequeña puntada recta en la parte frontal de la tela.
- 3) Desde el reverso de la tela, avanza una pequeña distancia hacia adelante (Punto C) y saca la aguja hacia el frente nuevamente.
- 4) Inserta la aguja hacia el reverso en el siguiente punto a lo largo de la línea (Punto D).
- 5) Continúa este proceso de sacar la aguja hacia el frente y luego insertarla hacia el reverso, creando una serie de puntadas rectas que forman una línea discontinua.

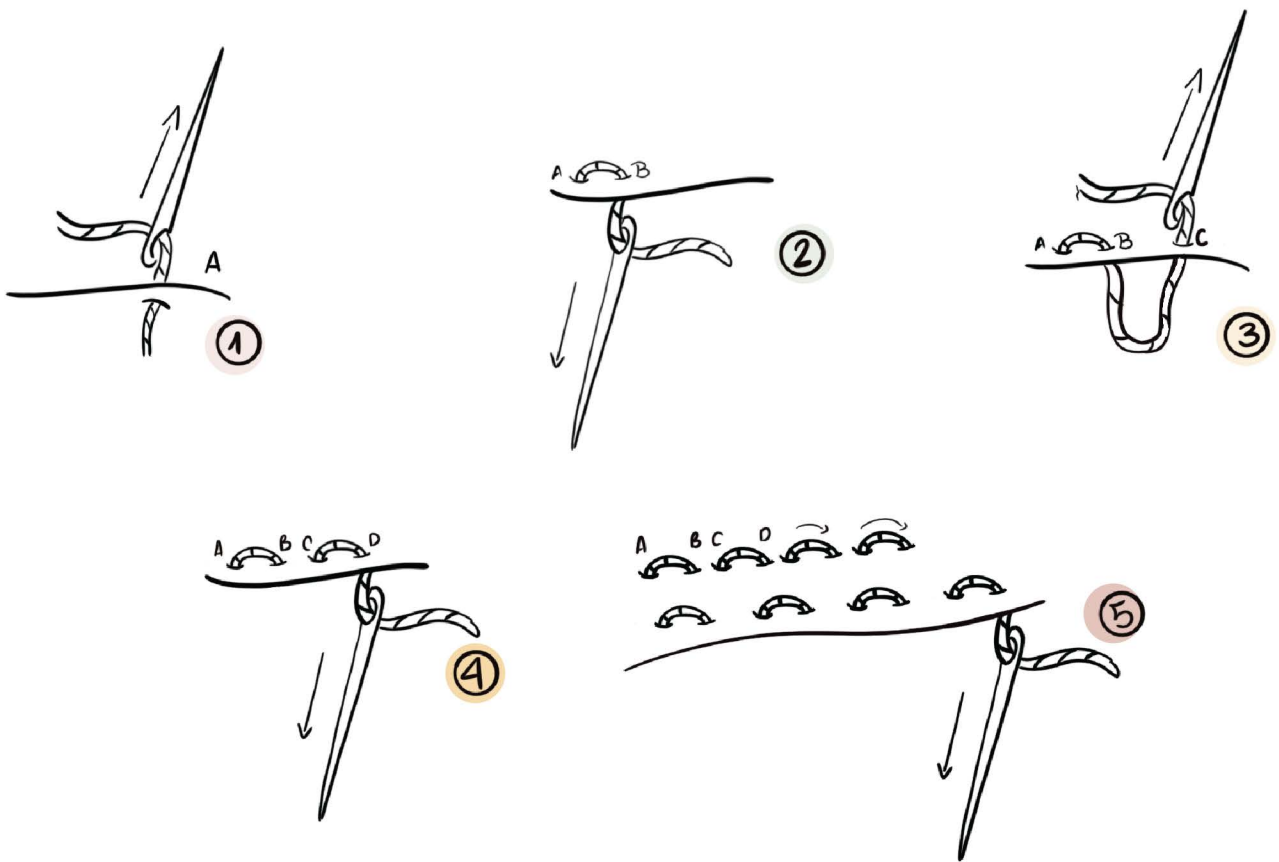

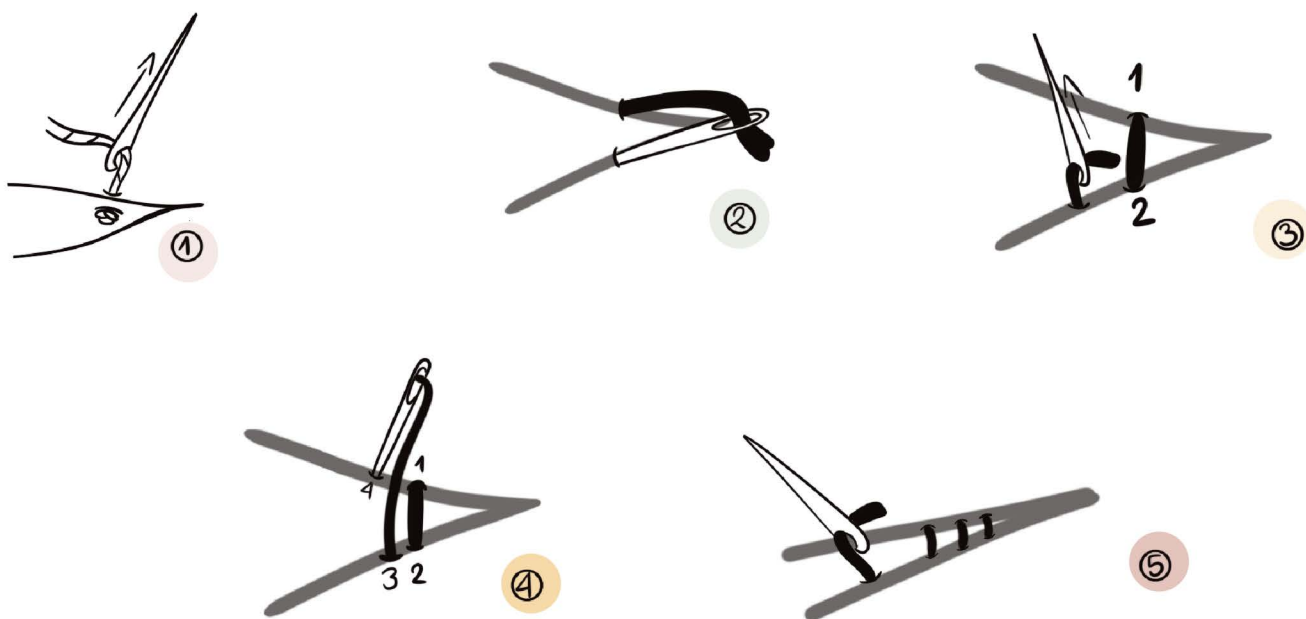

Puntada invisible

La puntada invisible es una técnica de costura utilizada para cerrar aberturas o unir dos piezas de tela de manera que la costura quede prácticamente oculta.

1) Inserta la aguja desde el interior de la tela (en el borde doblado) para que el nudo quede escondido dentro de la tela, saliendo justo en el borde de la abertura que deseas cerrar.

2) Inserta la aguja directamente en el borde opuesto de la abertura, tomando solo unas pocas fibras de la tela y tira del hilo. La aguja debe salir en el pliegue de la tela justo enfrente del punto donde salió el hilo en el primer lado.

3) Ahora, vuelve al primer lado y repite el proceso. Inserta la aguja directamente en el borde doblado de la tela, a la misma altura que la puntada anterior, y tira del hilo.

4) Alterna de un lado al otro, realizando puntadas pequeñas y uniformes.

5) A medida que avanzas, tira suavemente del hilo para cerrar la abertura. Las puntadas deberían estar escalonadas y desaparecer en la tela cuando tires del hilo, dejando una costura invisible.

Punto festón

El punto de festón es una puntada decorativa que se utiliza para terminar los bordes de una pieza de tela, unir dos piezas de tela o como un elemento decorativo.

1) Inserta la aguja desde la parte posterior de la tela hacia el frente en el borde de la tela, comenzando en la esquina o el punto donde deseas que comience el festón (Punto A). El nudo quedará en la parte posterior de la tela.

2) Saca la aguja hacia el frente, tirando del hilo hasta que quede tenso.

3) Decide la distancia a la que deseas hacer la puntada desde el primer punto. Inserta la aguja desde el frente de la tela hacia el reverso, perpendicular al borde (Punto B), manteniendo un pequeño bucle en la parte frontal.

4) Antes de tirar completamente del hilo, pasa la aguja por debajo del bucle que se ha formado. Esto asegurará que el hilo quede anclado en el borde de la tela, creando una línea recta entre la puntada y el borde.

5) Repite el proceso: inserta la aguja en el siguiente punto a lo largo del borde de la tela (Punto C) y sácala hacia el reverso, manteniendo el hilo bajo la aguja para formar otro bucle.

6) Tira del hilo hasta que quede ajustado, creando un nuevo punto de festón.

